



Strapack[®]
AUTOMATIC PACKAGE TYING MACHINE

〔自動結束機〕 総合カタログ

ST-30

ST-35

ST-40

ST-45

ST-50

ST-60

ST-70

ST-80

ST-100

ST-60WP

PT-120SS

PT-120YSS

PT-120F

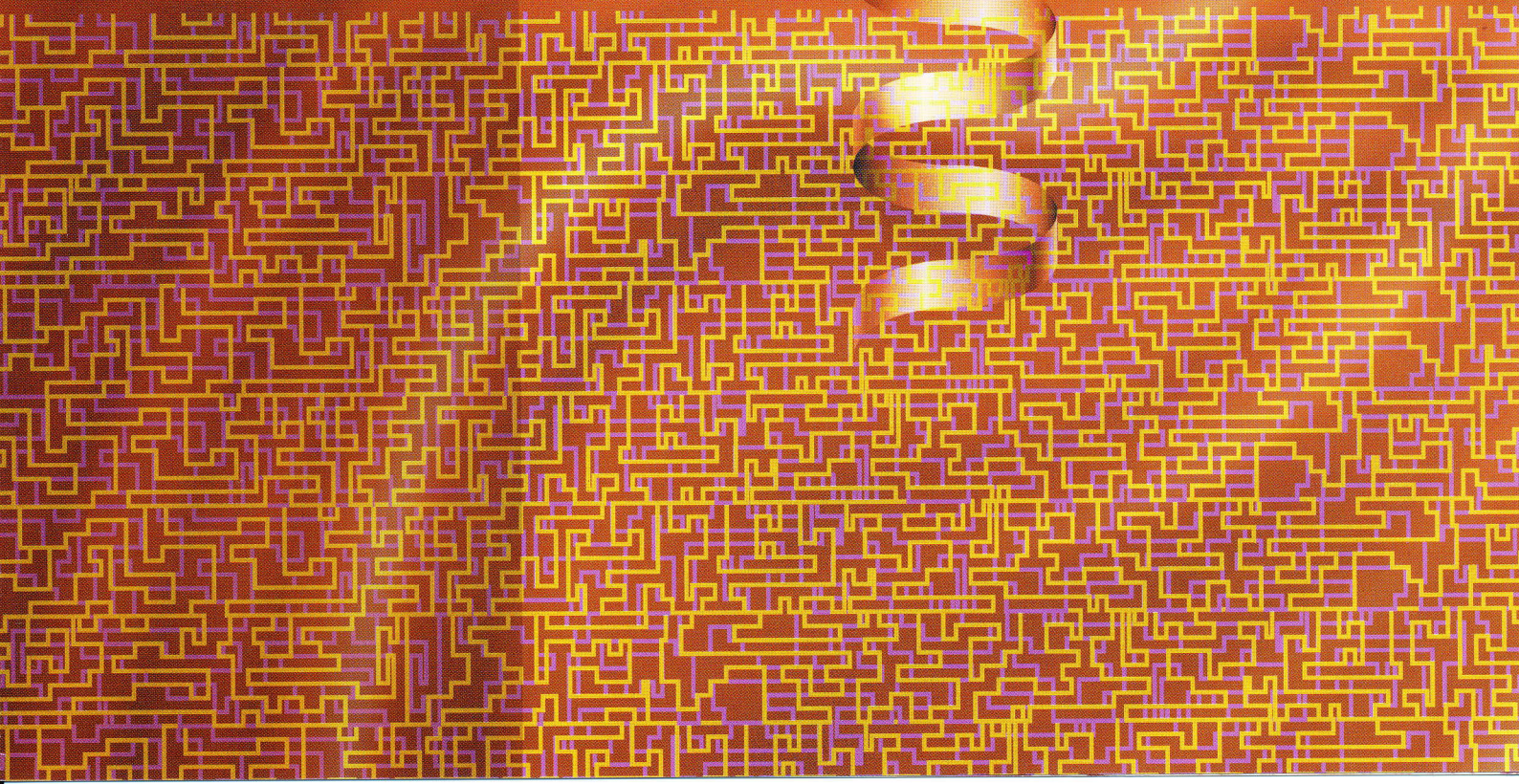
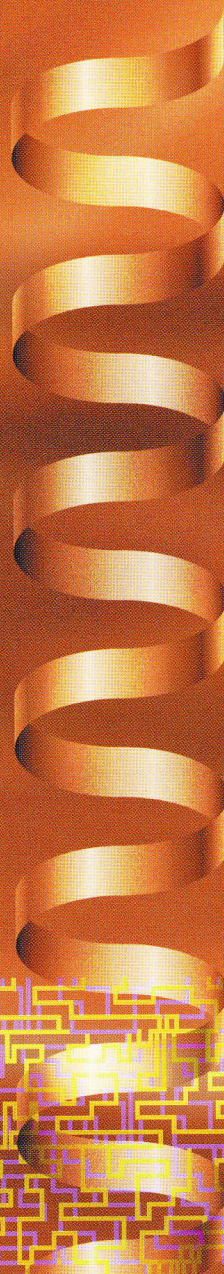

いかに作業効率を向上させるか。

省力、省エネ、省資源、省スペース、スピードアップ、コストダウンを可能にするか。

それが、これからのビジネスに勝ち抜くための条件となっています。ストラパックは、長年の実績の上にさらに調査、研究を重ね、お客様の事業展開にお役に立つ「自動結束機」を開発してまいりました。日本のみならず、世界で高い評価を得ている最新技術を駆使した「自動結束機」は、より安定した機能性を発揮。安全性や耐久性に優れ、使いやすさを追求した設計です。

さらに、お客様の様々なご要望に対応することを、ストラパックは大切にしています。作業する物や環境に合わせた、オリジナルの機種もご提供できます。まずはお相談ください。ストラパックは、常にベストをご提案いたします。

最新技術で、ビジネスをリード。 お客様の多様なニーズに応える 「自動結束機」。

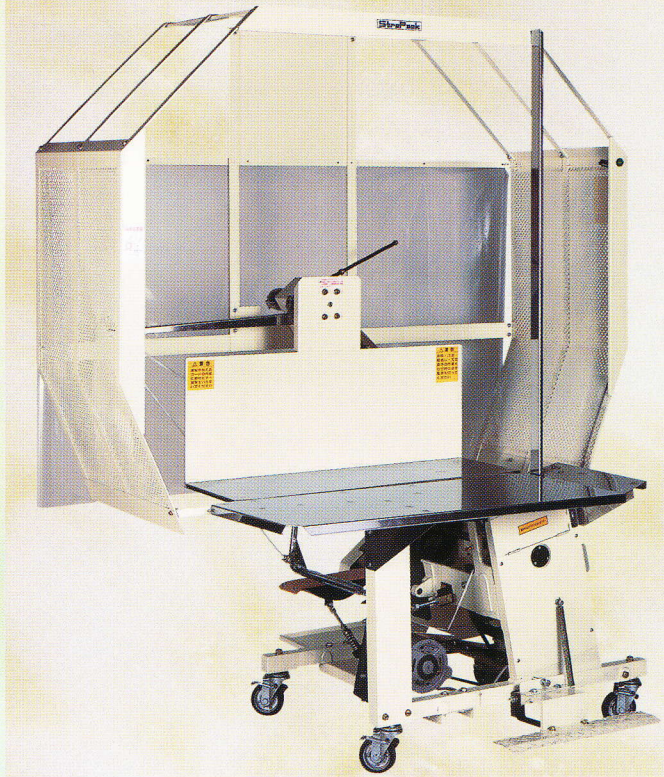

ST-100

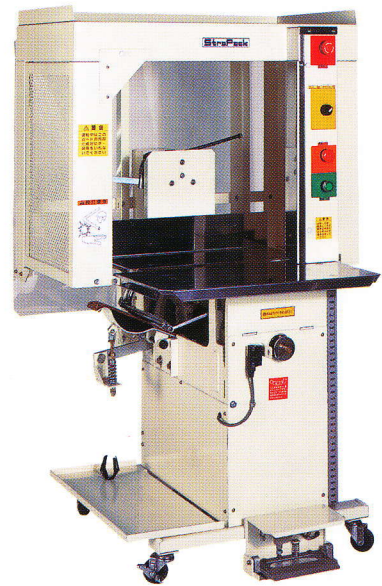

ST-50

■ 4種類の紐の掛け方

下図のように結束機には、4つの基本的な結束法があります。ご希望によって、いずれの方法にも適するよう製作いたします。

1回転巻き

軽小な荷物、紙器、印刷物などに最適です。

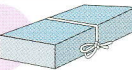

2回転巻き

製本、段ボールなど百貨店、銀行、商店で、ごく一般的に利用されます。

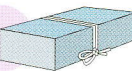

3回転巻き

新聞社、出版社、製材業など丈夫な紐掛けに利用されます。

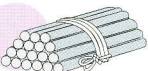

十字巻き

駅弁、一般商店など利用され、結び目は、1ヶ所です。

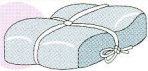

■ 結束紐状態 正しい結び目

図はストラパック自動結束機による正規な結び目ですが、よく締まった固い結び目には2つの同じ大きさの長い結び輪があり、長短2本の紐尻がついています。

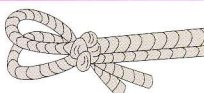

ST-Pシリーズ

自動結束機 (プレス装置付)

プレス装置で結束物をコンパクトに。
紐のゆるみを解消。

特長

- 結束時間はわずか1.2秒～1.5秒です。
- 角ネット (ST-60まで) の上部は、表紙、あて紙、マジック等が置けます。
- 紐掛けの種類は、1回巻、2回巻、3回巻、十文字巻のいずれか1種類を選択できます。
- 防振モーターを使用しているため、機械の振動がなく静かです。
- アフターサービスは弊社全国ネットワークにて迅速に対応します。
- どの型式にもプレス装置は別途工事OK。
- 製本、製袋等の膨張する結束物に対しては全面プレスが効果的です。その他結束物には、片面だけの簡易プレスで十分なプレス効果を得られるものもありますので、当社の営業マンにご相談ください。

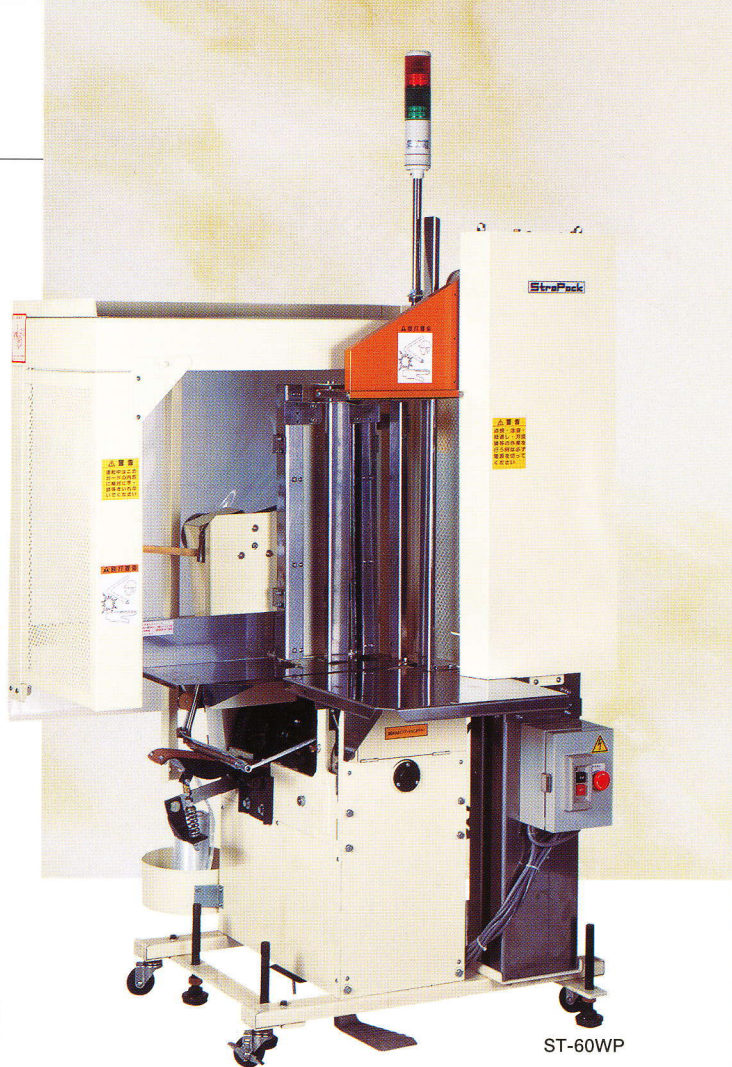

ST-60WP

標準仕様

型 式		ST-60WP
機 械 寸 法	全 幅	1,150mm
	奥 行	925mm
	遊動テーブル奥行	115～200mm
	全 高	2,075mm
	テ ー ブ ル 高 さ	770mm
質 量		245 kg
使 用 モ ー タ ー		3 相 200V 50Hz, 0.22kVA (0.2kWモーター) 単相 100V 50/60Hz 0.47kVA (0.25kWモーター)
工 ア ー 源		0.5Mpa

- オプション：補助テーブル (300mm)

結束範囲

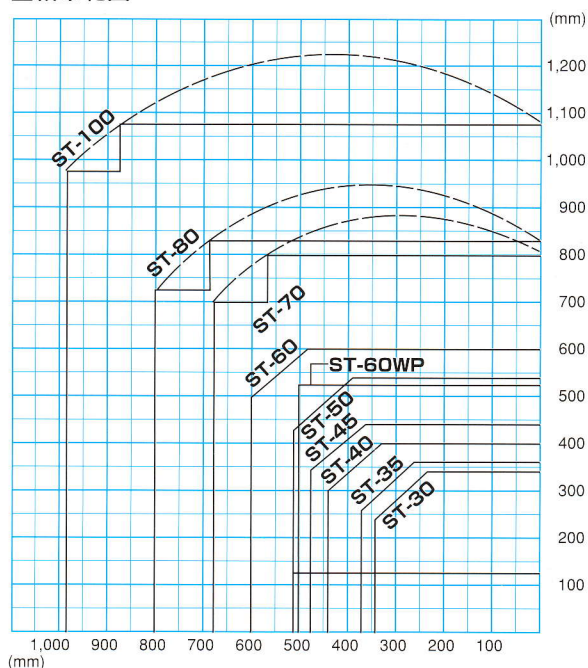

外形図

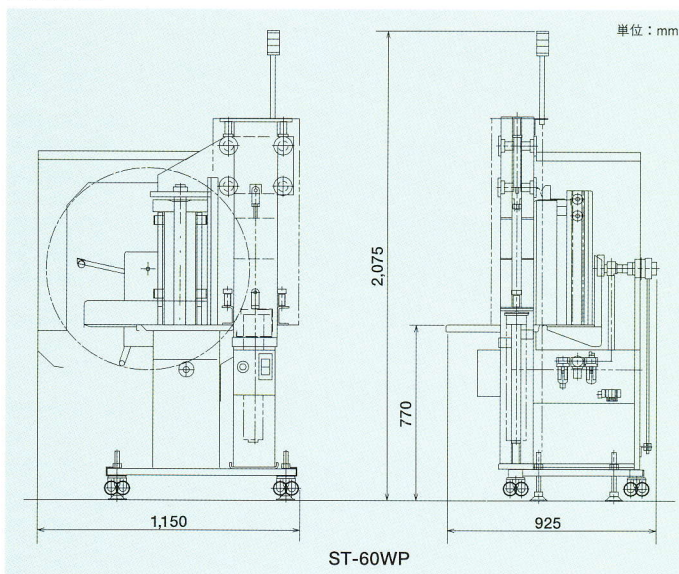

- EC型/電磁クラッチ仕様でペダル操作がとても軽くなります。他に製品当てスイッチ仕様もあります。
- テーブル固定型/テーブル上での作業性が高まります。
- 奥行の長い仕様もあります。

STシリーズ

自動結束機（標準機）

安全設計で安定した性能
簡単操作で、作業効率を高めます。

特長

- 結束時間はわずか1.2秒～1.5秒です。
- 角ネット（ST-60まで）の上部は、表紙、あて紙、マジック等が置けます。
- 紐掛けの種類は、1回巻、2回巻、3回巻、十文字巻のいずれか1種類を選択できます。
- 防振モーターを使用しているため、機械の振動がなく静かです。
- アフターサービスは弊社全国ネットワークにて迅速に対応します。



ST-45

標準仕様

型 式		ST-30	ST-35	ST-40	ST-45	ST-50	ST-60	ST-70	ST-80	ST-100
機 械 寸 法	全 幅 (A)	680mm	680mm	680mm	750mm	840mm	960mm	1,160mm	1,350mm	1,600mm
	奥 行 (D)	790mm	790mm	800mm	800mm	850mm	850mm	1,185mm	1,185mm	1,260mm
	遊動テーブル奥行(d)	230mm	230mm	230mm	230mm	230mm	230mm	320mm	320mm	320mm
	全 高 (H)	1,240mm	1,260mm	1,310mm	1,350mm	1,450mm	1,520mm	1,710mm	1,720mm	2,000mm
	テーブル高さ(F)	760mm	760mm	760mm	760mm	760mm	760mm	760mm	730mm	730mm
質 量		110kg	115kg	118kg	120kg	140kg	160kg	200kg	200kg	250kg
使 用 モ ー タ ー		200W	200W	250W	250W	250W	250W	300W	400W	400W
結 束 可 能 寸 法	最 大 幅 × 高 さ	340×240mm	370×260mm	440×300mm	475×340mm	510×430mm	610×525mm	680×700mm	800×730mm	990×980mm
	最 大 高 さ × 幅	340×230mm	360×260mm	400×330mm	440×365mm	530×400mm	625×500mm	800×570mm	830×690mm	1,080×880mm
	最 小 高 さ × 幅	50×50mm	50×50mm	50×50mm	50×50mm	75×75mm	100×100mm	150×150mm	200×200mm	200×200mm

外形図

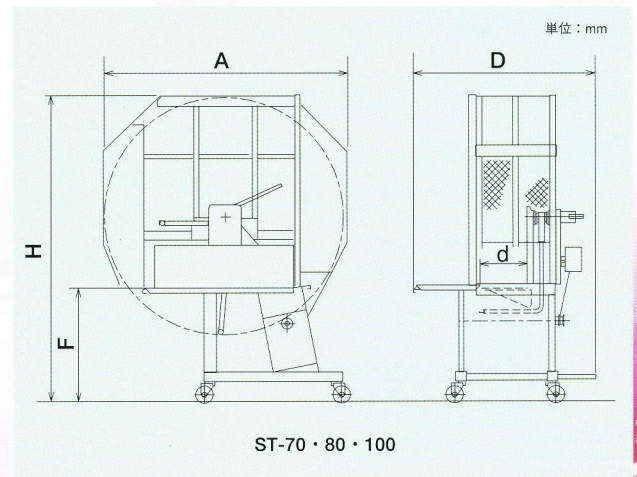
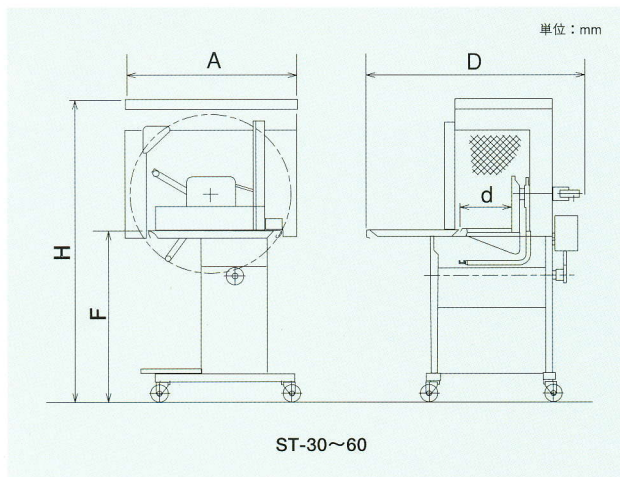

STシリーズ

自動結束機（標準機）

安全設計で安定した性能
簡単操作で、作業効率を高めます。

特長

- 結束時間はわずか1.2秒～1.5秒です。
- 角ネット (ST-60まで) の上部は、表紙、あて紙、マジック等が置けます。
- 紐掛けの種類は、1回巻、2回巻、3回巻、十文字巻のいずれか1種類を選択できます。
- 防振モーターを使用しているため、機械の振動がなく静かです。
- アフターサービスは弊社全国ネットワークにて迅速に対応します。



ST-45

標準仕様

型 式		ST-30	ST-35	ST-40	ST-45	ST-50	ST-60	ST-70	ST-80	ST-100
機 械 寸 法	全 幅 (A)	680mm	680mm	680mm	750mm	840mm	960mm	1,160mm	1,350mm	1,600mm
	奥 行 (D)	790mm	790mm	800mm	800mm	850mm	850mm	1,185mm	1,185mm	1,260mm
	遊動テーブル奥行(d)	230mm	230mm	230mm	230mm	230mm	230mm	320mm	320mm	320mm
	全 高 (H)	1,240mm	1,260mm	1,310mm	1,350mm	1,450mm	1,520mm	1,710mm	1,720mm	2,000mm
	テーブル高さ(F)	760mm	760mm	760mm	760mm	760mm	760mm	760mm	730mm	730mm
質 量		110kg	115kg	118kg	120kg	140kg	160kg	200kg	200kg	250kg
使 用 モ ー タ ー		200W	200W	250W	250W	250W	250W	300W	400W	400W
結 束 可 能 寸 法	最大幅×高さ	340×240mm	370×260mm	440×300mm	475×340mm	510×430mm	610×525mm	680×700mm	800×730mm	990×980mm
	最大高さ×幅	340×230mm	360×260mm	400×330mm	440×365mm	530×400mm	625×500mm	800×570mm	830×690mm	1,080×880mm
	最小高さ×幅	50×50mm	50×50mm	50×50mm	50×50mm	75×75mm	100×100mm	150×150mm	200×200mm	200×200mm

外形図

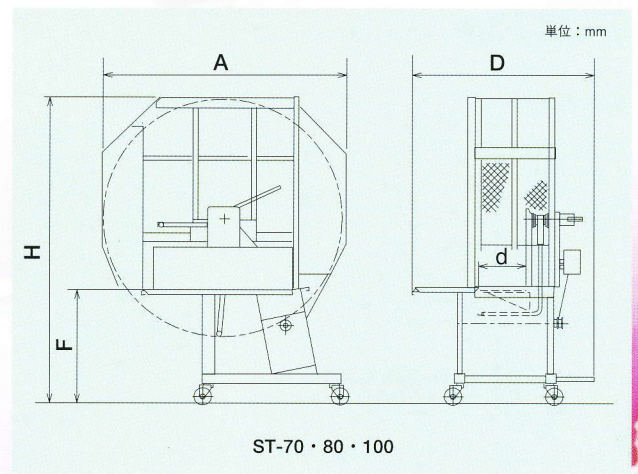
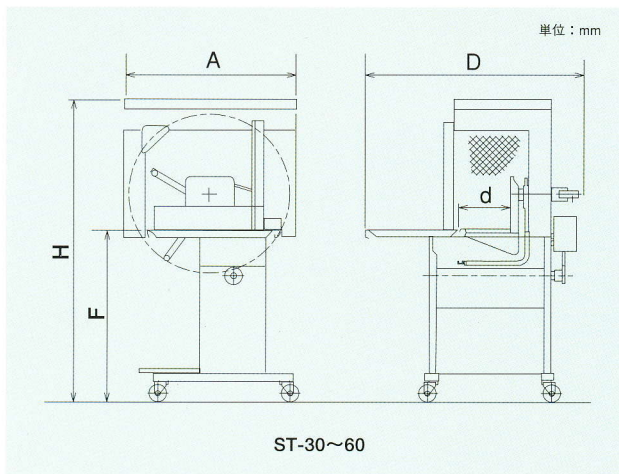

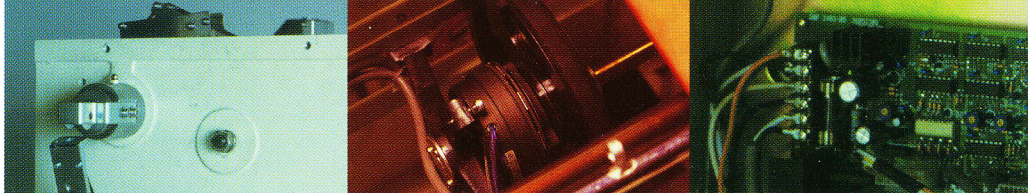

省力化とトータルコストダウンに貢献する

ストラパック株式会社

営業企画室 〒115-0051 東京都北区浮間3-14-4 Tel. 03-3965-5211 Fax. 03-3965-4913

本 社 〒105-0021 東京都港区東新橋1-2-17 Tel. 03-3289-1171 Fax. 03-3289-1170
 貿 易 部 〒105-0021 東京都港区東新橋1-2-17 Tel. 03-3289-1161 Fax. 03-3289-1160
 外 装 機 材 部 〒332-0026 埼玉県川口市南町1-1-5 Tel. 048-254-8002 Fax. 048-254-8050
 環 境 包 材 部 〒115-0051 東京都北区浮間3-14-4 Tel. 03-5916-0678 Fax. 03-5916-0677
 販 売 促 進 課 〒115-0051 東京都北区浮間3-14-4 Tel. 03-3965-5211 Fax. 03-3965-4913

札幌支店 〒060-0041 札幌市中央区大通東9-1みきビル Tel. 011-241-6335 Fax. 011-222-3728
 旭川出張所 〒078-8241 旭川市豊岡11条2-2-6 Tel. 0166-34-9597 Fax. 0166-34-9534

仙台支店 〒984-0001 仙台市若林区鶴代町2-15 Tel. 022-232-7459 Fax. 022-231-0779
 郡山営業所 〒963-8013 福島県郡山市神明町9-11 Tel. 024-938-7210 Fax. 024-932-2977
 青森出張所 〒038-0004 青森市富田2-27-12 Tel. 017-766-7991 Fax. 017-781-7519

東京支店 〒115-0051 東京都北区浮間3-14-4 Tel. 03-3965-6181 Fax. 03-3558-0240
 東京東営業所 〒279-0002 千葉県浦安市北栄3-34-19 Tel. 047-353-6868 Fax. 047-353-6880
 東京西営業所 〒194-0044 東京都町田市成瀬4939-1 Tel. 042-726-6851 Fax. 042-732-1725
 高崎営業所 〒370-0864 群馬県高崎市石原町3188-8 Tel. 027-326-3879 Fax. 027-322-8914

名古屋支店 〒464-0092 名古屋市千種区茶屋が坂2-5-2 Tel. 052-723-1141 Fax. 052-723-1144
 静岡営業所 〒425-0084 静岡県焼津市大村新田164-1 Tel. 054-628-1315 Fax. 054-628-2025
 多治見出張所 〒507-0054 岐阜県多治見市宝町6-26 Tel. 0572-23-7030 Fax. 0572-23-7025

大阪支店 〒555-0001 大阪市西淀川区佃5-5-2 Tel. 06-6473-7241 Fax. 06-6473-7236
 滋賀出張所 〒525-0055 滋賀県草津市野路町小野山2136 Tel. 077-562-1265 Fax. 077-562-1257

高松支店 〒762-0024 香川県坂出市府中町5573-6 Tel. 0877-48-2114 Fax. 0877-48-2142

広島支店 〒734-0023 広島市南区東雲本町2-10-28 Tel. 082-282-3011 Fax. 082-283-9210
 岡山営業所 〒700-0975 岡山市今8-13-17 Tel. 086-244-4112 Fax. 086-243-3470

福岡支店 〒818-0131 福岡県太宰府市水城3-12-34 Tel. 092-921-3400 Fax. 092-925-2332
 鹿児島出張所 〒891-0113 鹿児島市東谷山5-4-1 Tel. 099-267-5666 Fax. 099-266-1205

川崎工場 〒210-0824 川崎市川崎区日ノ出2-1-19 Tel. 044-299-2451 Fax. 044-277-4958
 筑波工場 〒315-0125 茨城県新治郡八郷町山崎1028-2 Tel. 0299-46-4551 Fax. 0299-46-4553

タイコード株式会社

〒989-0841 宮城県刈田郡蔵王町大字小村崎字山崎25-13
 Tel. 0224-33-2221 Fax. 0224-33-2223

STRAPACK, INC.(U.S.A.)

■HEAD OFFICE

30860 SAN CLEMENTE ST., HAYWARD, CA 94544 U.S.A.
 Tel.1-510-475-6000 Fax.1-510-475-6090

■MIDWEST OFFICE/FACTORY

1601 EAST VOORHEES, DANVILLE, IL 61832 U.S.A.
 Tel.1-217-431-4000 Fax.1-217-431-4041

STRAPACK(THAILAND)CORP.,LTD.

139/12, MOO17, BANGSAOTHONG, BANGPLEE, SAMUTPRAKARN, 10540 THAILAND
 Tel.66-2-315-1489 Fax.66-2-705-0989

GORDIAN STRAPPING LTD.

GORDIAN HOUSE, BRUNEL RD., BASINGSTOKE, HAMPSHIRE RG21 6XX U.K.
 Tel.44-1256-840102 Fax.44-1256-840190

●ホームページ URL <http://www.strapack.com/>



このカタログは古紙
 配合率50%再生紙を
 使用しています。



●このカタログは環境に
 優しい植物性大豆油
 インキを使用しています。

お客様のご希望、ご要望、何でもお聞かせください。ストラパックが責任を持ってご相談に応じます。

©2000 ストラパック株式会社 複製禁止

■代理店

※改良のため、予告なしに仕様・外觀等を変更することがあります。

包装資材・機械総合商社
アラセイパック株式会社
 〒550-0013 大阪市西区新町2-14-8
 電話 (06) 6541-2331(代)