

# D55 シリーズ

LA(低床型)  
LB(超低床型)  
卓上型

**新型** 半自動梱包機

**信頼のD55が活躍するシーンに  
合わせてバリエーションが増えました!**



## D55LB 超低床型

重量物や大型製品のバンド掛けに最適な超低床型。  
重たい梱包物を高く持ち上げることなく梱包できます。

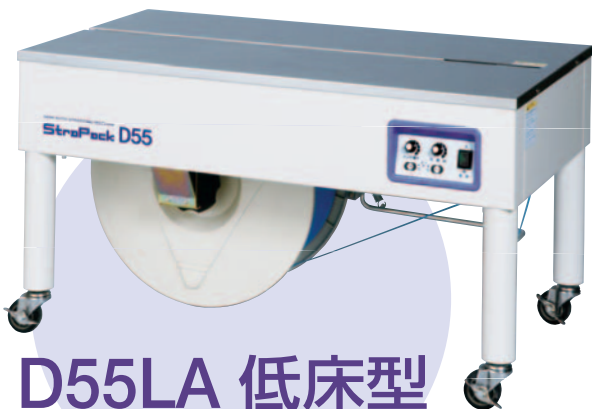

## D55LA 低床型

重量物や大型製品のバンド掛けに適した低床型。  
広い作業テーブルの下にバンドをセットできるためコンパクトで  
使いやすさがアップしています。

(※今秋、発売予定)

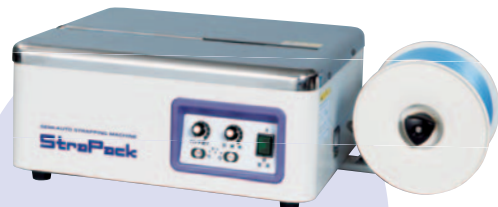

## D55 卓上型

事務所のカウンター他、工場の作業台など僅かなスペースで  
設置できる超コンパクト機種。

日常のちょっとした荷作りにおすすめです。

(※今秋、発売予定)

# D55

LA(低床型)  
LB(超低床型)  
卓上型  
シリーズ

# StrapPack®

## 半自動梱包機

充実のD-53シリーズのラインナップが新型のD55にも広がりました。引締め選択機能(トルク締め、ストローク締め)を採用したことで全ての梱包物に最適な引締め力とスピードで対応します。

### ■特徴

#### D55シリーズ機種ついに登場

充実のD-53シリーズのラインナップが新型D55にも広がりました。製品重量、サイズの大きい製品から、封筒・ICチップ等が入ったプラスチックトレイなど傷つきやすく小さい製品の梱包もおまかせください。

#### 業界初の引締め選択機能採用

表面がやわらかく痛みやすい化粧箱などを弱く締めたい場合や、スピードを重視される場合はストローク締め方式、シートなどサイズが大きく、柔軟性のある製品をしっかりと梱包したい場合は、トルク締め方式がおすすめです。

### ■外形図

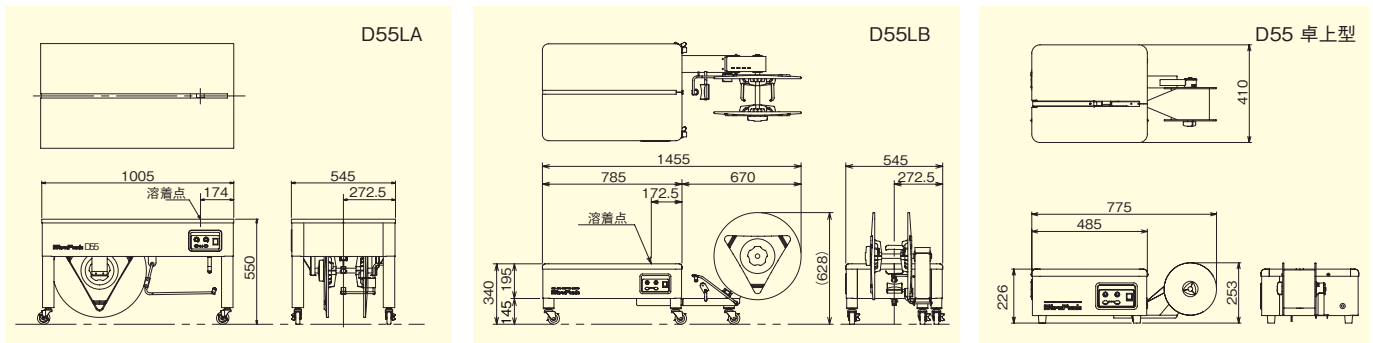

### ■仕様

※( )内は D55LB 480H 仕様の寸法

項目	D55LA	D55LB	D55 卓上型
機械寸法：全幅	1005mm	1455mm	775mm
：ボディ幅	1005mm	785mm	485mm
：奥行	545mm	545mm	410mm
：テーブル高さ	550mm	340mm (480mm)	226mm
：全高	550mm	628mm (768mm)	253mm
機械質量 (重量)	約 58kg	約 55kg (約 57kg)	30kg
梱包可能寸法：最大	幅 60mm 以上		
：最小	フリーサイズ		
シール方式	ヒートシール (熱溶着) 方式		
引締め方式	トルク方式・ストローク方式選択型		
最大引締め力	400N (約 40kgf)		
使用バンド幅	5mm~15.5mm		
使用可能バンドコイル	外径 450mm × 内径 200mm × 幅 200mm		外径 200mm × 内径 70mm × 幅 150mm
電源	単相 100V 50/60Hz		
最大消費電力	0.4kw		

#### ▲ 安全に関するご注意

- 正しく安全にお使いいただくために、ご使用前に必ず取扱説明書をよくお読みください。

- このカタログの記載内容は2007年6月現在のものです。
- カタログに記載の仕様、寸法および外観は、改良のため予告なく変更する場合がありますので、あらかじめご了承ください。
- 商品の色調は印刷の都合により、実際の色とは異なって見える場合がありますので、あらかじめご了承ください。
- 所在地は変更になることがありますのでご了承ください。

### ■代理店

省力化とトータルコストダウンに貢献する

## ストラパック株式会社

営業企画室 〒115-0051 東京都北区浮間3-14-4 TEL 03-3965-5211  
 営業拠点 札幌・旭川・仙台・青森・酒田・郡山・東京・東京東・東京西・甲府・高崎・名古屋・北陸・静岡・大阪・高松・高知・広島・岡山・福岡・鹿児島  
 生産拠点 川崎・筑波・川口・アメリカ・タイ・中国  
 本社 〒104-0061 東京都中央区銀座7-16-14 銀座イービル5F  
 TEL 03-6278-1801 FAX 03-6278-1800  
 ホームページ URL <http://www.strapack.co.jp/>



このカタログは再生紙および環境負荷の少ない大豆油インキを使用して作成しております。

古紙の配合率100%再生紙を使用

©2007. ストラパック株式会社 複製禁止  
2007.06.10000(XW)